

INFORMACJA TECHNICZNA



# KOMPENSATOR MIESZKOWY, DO SPAWANIA KOD: T10.3040

## LECHAR

SPECJALIŚCI OD POŁĄCZEŃ

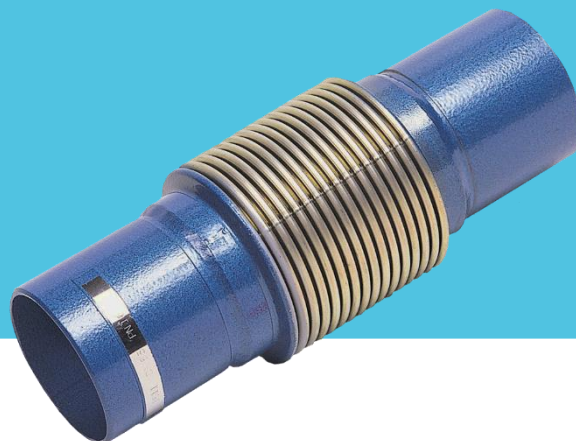

### OPIS

Kompensator mieszkowy służy do absorbowania określonych wydłużeń instalacji, powstałych przy określonych parametrach temperatury i ciśnienia. Wyposażony jest w przyłącza do spawania. Ma zastosowanie w systemach instalacji grzewczych, w budynkach mieszkalnych, użyteczności publicznej i przemysłowych. Spełnia wymagania dyrektywy ciśnieniowej PED – 2014/68/EU. Produkowany zgodnie z ISO 9001:2015. Posiada atest PZH.



### CHARAKTERYSTYKA

<b>Przyłącza</b>	do spawania
<b>Maksymalne ciśnienie robocze</b>	1,6 MPa
<b>Maksymalna temperatura robocza</b>	-20°C ÷ +300°C
<b>Czynnik roboczy</b>	woda

LECHAR SP. Z O.O.

UL. MODULARNA 6  
02-238 WARSZAWA

+48 22 868 67 90

INFO@LECHAR.COM.PL

WWW.LECHAR.COM.PL

Wykres zależności ciśnienia, od temperatury pracy

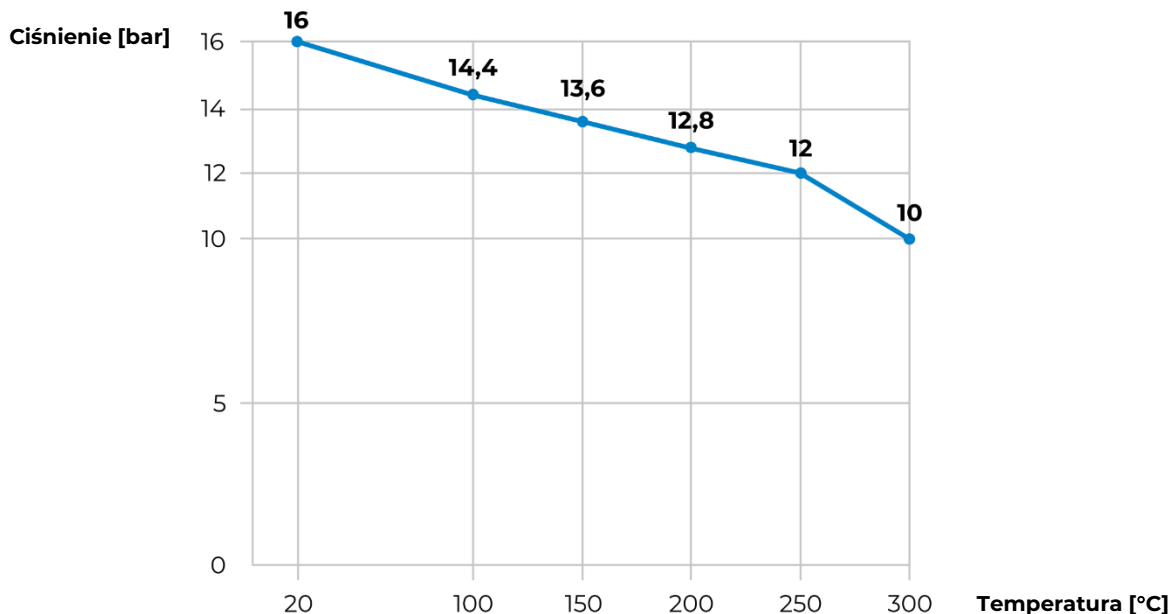

WYMIARY I BUDOWA

Nr	Opis	Materiał
1	Ostona wewnętrzna	Stal nierdzewna 1.4541
2	Ostona wewnętrzna	Stal nierdzewna 1.4541
3	Mieszek	Stal nierdzewna 1.4541
4	Taśma	Stal nierdzewna 1.4541
5	Przyłącza	Stal węglowa St 37.2

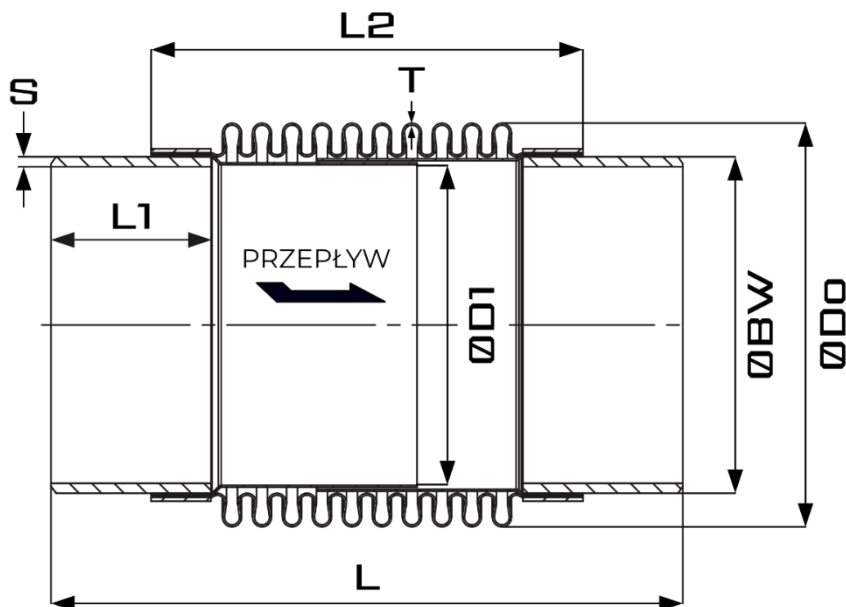
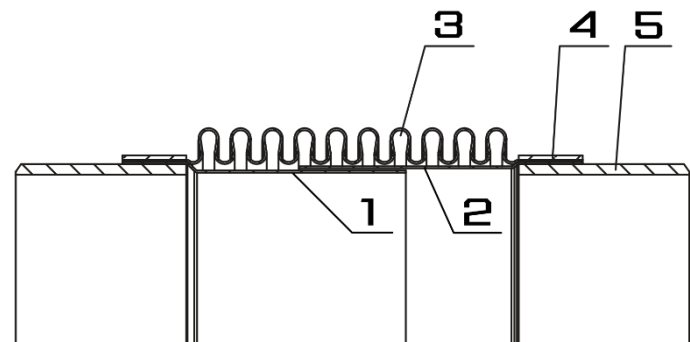

DN	25	32	40	50	65	80	100	125	150	200	250
L	185	185	200	270	260	275	310	310	350	330	360
L1	55	55	50	75	80	75	60	85	60	65	60
L2	105	105	120	140	120	145	210	160	250	220	260
ØBW	38	42,4	48,3	60,3	76,1	88,9	114,3	139,7	168,3	219,1	273
ØDo	48,8	55,6	61	77	96	112	141	165	201	252	325,8
ØD1	32	36	41,4	53,5	70	78	103,5	127,3	156	207	261
S	2,6	2,6	2,6	2,9	2,9	3,2	3,6	4,0	4,5	6,3	6,3
T	0,3	0,3	0,3	0,4	0,4	0,5	0,6	0,6	0,6	0,8	1
Liczba zwojów	17	17	17	20	16	15	20	16	20	16	14
Ruch osiowy	± 11	± 10	± 13	± 20	± 20	± 25	± 32	± 33	± 40	± 33	± 40
Masa	0,37	0,44	0,53	1,11	1,37	1,86	2,94	3,89	5,85	9,4	13,97

\* wymiary i ruch osiowy podane w mm, masa - w kilogramach

## INSTALACJA

### 1. RUROCIĄG

Przed zamontowaniem kompensatora, należy upewnić się czy:

- trasa rurociągu jest prosta,
- produkt może skompensować szacowane wydłużenie,
- stałe podpory są dobrane w sposób pozwalający na pochłanianie sił reakcji,
- rurociąg jest ograniczony stałymi podporami,
- kompensator nie jest poddany momentowi skręcającemu.

### 2. TRASA RUR

Stałe i luźne podpory muszą być tak umieszczone aby:

- kompensator nie przenosił naprężeń związanych z ciężarem rurociągu,
- zapobiec zwisaniu, poprzez zastosowanie podpór stałych i luźnych,
- zapobiec zawieszaniu rurociągu na łożyskach wahliwych; stosować łożyska kulkowe lub ślizgowe jako luźne podpory.

### 3. ROZMIESZCZENIE PODPÓR PROWADZĄCYCH (LUŻNYCH)

- odległość pomiędzy kompensatorem, a pierwszą podporą, nie może być większa niż cztery średnice rurociągu,
- odległość pomiędzy pierwszą, a drugą podporą, nie może być większa niż 14 średnic rurociągu,
- odległość pomiędzy pozostałymi podporami, nie może być większa niż 21 średnic rurociągu,
- odległości mogą zostać zmniejszone, jeśli to konieczne dla stabilizacji rurociągu.

#### 4. PODCZAS INSTALACJI NALEŻY ZWRÓCIĆ UWAGĘ ABY:

- zabezpieczyć mieszek kompensatora przed skutkami spawania (np owinąć kocem gaśniczym); po zakończeniu spawania, należy zdjąć zabezpieczenie;
- elementy napinające, służące do naprężenia wstępnego niektórych typów kompensatorów, zostały usunięte po instalacji;
- dla kompensatorów z oznaczoną strzałką, przepływ cieczy był zgodny z jej kierunkiem;
- mieszek kompensatora nie miał kontaktu z narzędziami ani innym ekwipunkiem;
- unosić kompensator wyłącznie za kołnierze, bądź końcówki do spawania, nigdy na mieszek;
- długość instalacyjna była dopasowana do miejsca w instalacji;
- osłonić mieszek za pomocą cienkiej stali nierdzewnej, przed zaizolowaniem instalacji.

#### 5. TRANSPORT I MAGAZYNOWANIE

- podczas transportu i składowania kompensator musi być zabezpieczony przed działaniem wilgoci i zanieczyszczeń,
- produkt powinien być przechowywany na drewnianej podstawie, w taki sposób, aby mieszek był zabezpieczony przed naprężeniami.

#### Typowe uszkodzenia wynikające z niewłaściwego montażu lub warunków pracy to:

- zarysowania i wgniecenia mieszka;
- korozja wynikająca z oddziaływania czynników agresywnych, jak chemikalia, chlorki, sól;
- niewłaściwa praca, wynikająca z zabrudzenia mieszka i ograniczenia ruchliwości;
- zmęczenie materiału wynikające z wibracji i nieprzewidzianych ruchów instalacji.

*Zastrzega się prawo do wprowadzania ulepszeń i modyfikacji opisanych produktów, a także odnoszących się do nich danych technicznych w dowolnym czasie, bez wcześniejszego uprzedzenia. Odniesieniem są zawsze instrukcje załączane do dostarczanych produktów, niniejszy dokument jest jedynie pomocą, w razie, gdyby instrukcje te okazały się zbyt schematyczne. Ponadto producent nie ponosi odpowiedzialności za stosowanie produktów w sprzeczności z istniejącymi normami. Nasz dział techniczny pozostaje do Państwa dyspozycji w sprawie wszelkich wątpliwości, problemów, wyjaśnień.*