



# ZASUWA NOŻOWA, MIĘDZYKOŁNIEROWA, JEDNOKIERUNKOWA

KOD: 172TH

## LECHAR

SPECJALIŚCI OD POŁĄCZEŃ



### OPIS

Służy do regulacji lub zamykania przepływu płynnych czynników roboczych o dużej gęstości, emulsji oraz czynników roboczych, będących proszkami i granulatami. Stosowana jest w sieciach kanalizacyjnych, oczyszczalniach ścieków oraz do celów przemysłowych. Spełnia wymagania dyrektywy ciśnieniowej PED – 2014/68/EU. Produkowana zgodnie z ISO 9001:2008.

### CHARAKTERYSTYKA

<b>Przylącza</b>	kołnierzowe PN 10, wg PN-EN 1092-1
<b>Maksymalne ciśnienie robocze</b>	1,0 MPa (DN 50 - DN 200); 0,8 MPa (DN 250); 0,6 MPa (DN 300); 0,4 MPa (DN 350 - DN 400)
<b>Maksymalna temperatura robocza</b>	-15°C ÷ +110°C
<b>Czynnik roboczy</b>	woda, woda do uzdatniania, pulpa celulozowa, proszki*, produkty przemysłu spożywczego, substancje chemiczne (* w przypadku zastosowania proszków należy odwrócić kierunek przepływu)
<b>Uszczelnienia</b>	wymienne: NBR, EPDM, FKM, SILIKON, PTFE

### LICZBA CYKLI ZAMKNIĘCIA LUB OTWARCIA

DN	50	65	80	100	125	150	200	250	300	350	400
<b>Liczba cykli</b>	15	18,75	22,5	27,5	33,75	40	42	52	62	60	68,3

WSPÓŁCZYNNIK PRZEPŁYWU Kvs [m<sup>3</sup>/h]

DN	50	65	80	100	125	150	200	250	300	350	400
Kvs	447	755	1144	1787	2793	4021	7149	11171	16086	21895	28597

WYMIARY I BUDOWA

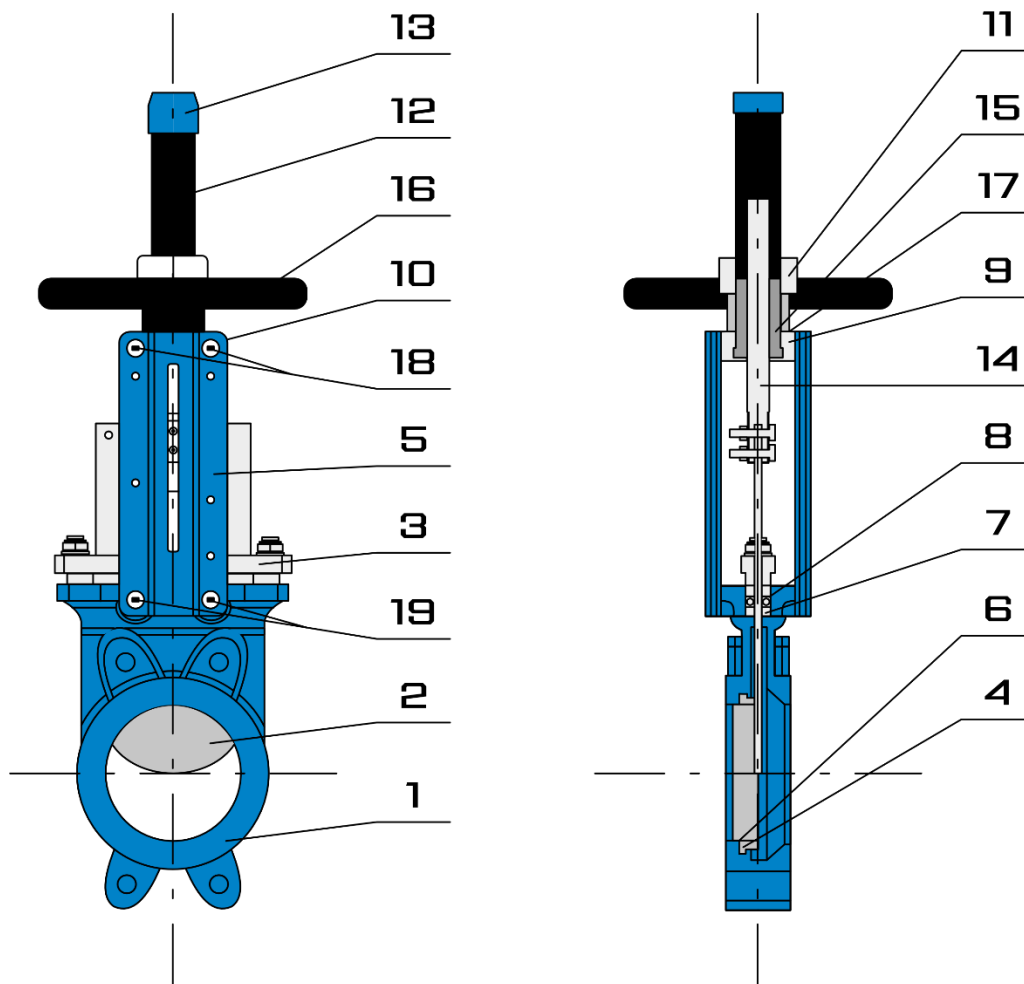

Nr	Opis	Materiał	Nr	Opis	Materiał
1	Korpus	Stal nierdzewna AISI 316	7	Uszczelka	PTFE
2	Nóż	Stal nierdzewna AISI 316	8	O-ring	NBR
3	Prowadnica	Stal nierdzewna AISI 316	9	Ostona	Stal
4	Siedzisko	EPDM (wymienne)	10	Otwór olejowy	Mosiądz
5	Kolumna	Stal malowana	11	Śruba mocująca	Stal
6	Uchwyt	Stal nierdzewna AISI 316	12	Kaptur	Stal

Nr	Opis	Materiał	Nr	Opis	Materiał
13	Ośłona kaptura	Plastik	17	Podkładka	Mosiądz
14	Wrzeciono	Stal nierdzewna AISI 304	18	Śruby	Stal
15	Nakrętka trzpienia	Brąz	19	Śruby	Stal nierdzewna
16	Pokrętło	Stal			

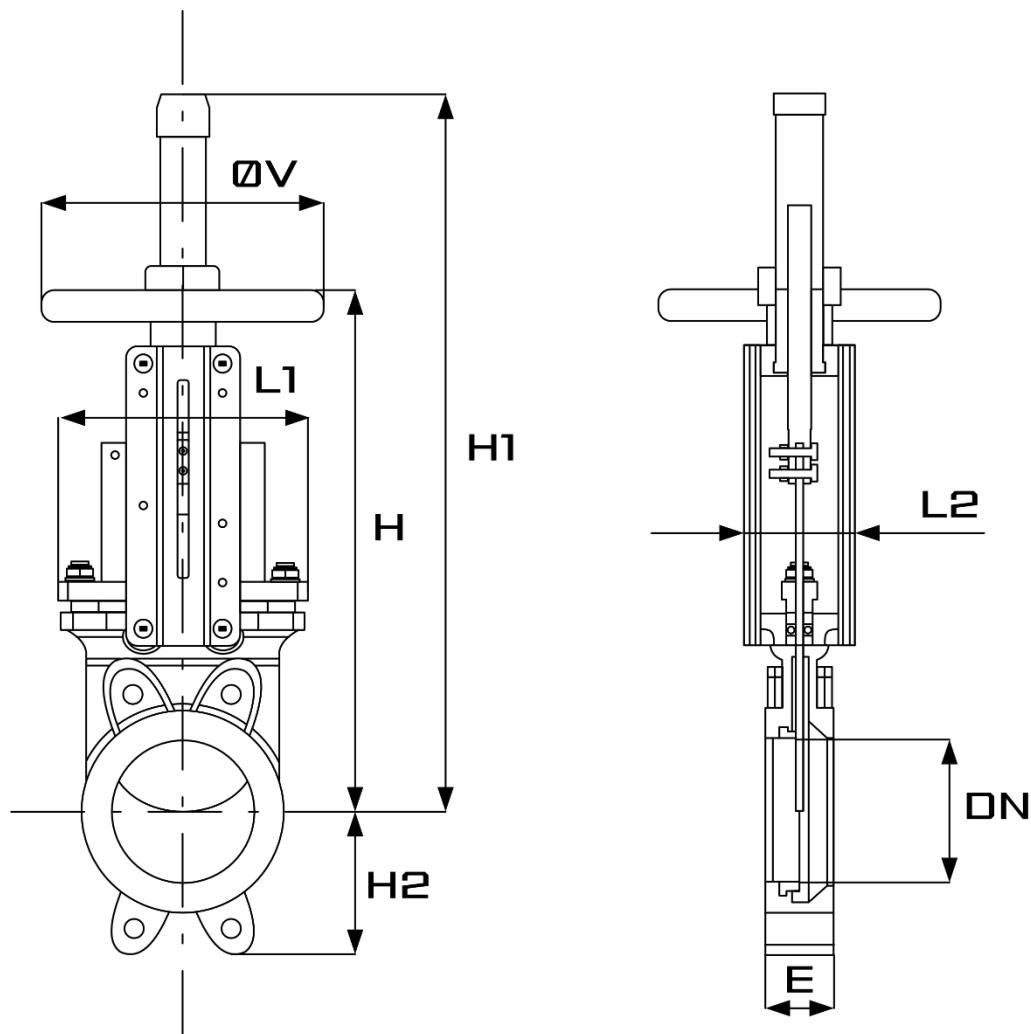

DN	E	H	H1	H2	L1	L2	ØV	Waga
50	40	289	409	63	124	92	200	6,52
65	40	316	436	70	139	92	200	7,81
80	50	342	462	92	154	92	200	8,48
100	50	382	502	105	174	92	200	10,1
125	50	415	585	120	192	102	250	12,7

DN	E	H	H1	H2	L1	L2	ØV	Waga
150	60	458	637	130	217	102	250	15,8
200	60	575	815	160	270	119	300	27,8
250	70	676	1016	198	326	119	300	44,6
300	70	776	1116	234	380	119	300	58,6
350	96	906	1336	256	438	290	500	110
400	100	1012	1442	292	493	290	500	150

\* wymiary podane w mm, waga [kg]

WYMIARY GWINTOWANYCH OTWORÓW MONTAŻOWYCH

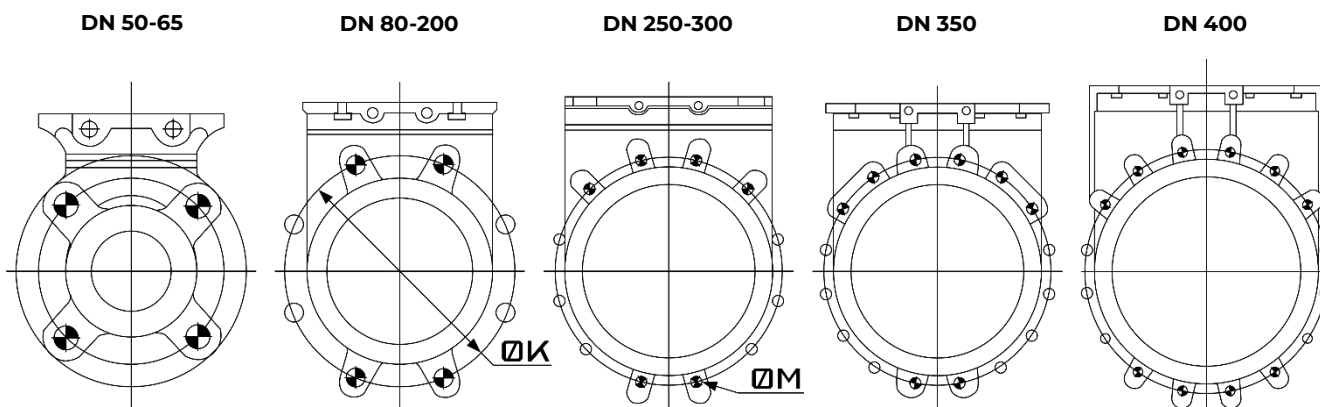

DN	50	65	80	100	125	150	200	250	300	350	400
ØK	125	145	160	180	210	240	295	350	400	460	515
ØM	M16	M16	M16	M16	M16	M20	M20	M20	M20	M20	M24
Liczba otworów	4	4	4	4	4	4	4	6	6	8	10

\* wymiary podane w mm

INSTALACJA

- Należy upewnić się, że zawory stosowane są zgodnie z warunkami wykorzystania, danej instalacji (rodzaj płynu, ciśnienia i temperatury).

- Niezbędne jest posiadanie wystarczającej liczby zaworów odcinających, umożliwiających odłączenie danego fragmentu instalacji, w razie awarii, w celu podjęcia niezbędnych napraw i konserwacji, bez konieczności wyłączenia całej instalacji.
- Należy upewnić się, że instalowane zasuwę zostały dobrane odpowiednio do natężenia przepływu czynnika roboczego, aby w pełni móc wykorzystać ich możliwości.

#### INSTRUKCJA MONTAŻU:

1. Przed zainstalowaniem zasuwę, należy oczyścić punkt instalacyjny i usunąć wszystkie obiekty znajdujące się w rurach, które mogłyby spowodować zablokowanie się zasuwę.
2. Należy upewnić się, że oba końce rur podłączone są do zasuwę liniowo (w przeciwnym razie zasuwę mogą nie działać poprawnie).
3. Należy upewnić się, że wszystkie odcinki rur są dopasowane do zasuwę i sprawdzić czy nie dochodzi do przecieków na połączeniach. Wszelkie nieprawidłowości połączeń wpływają na pracę zasuwę i mogą prowadzić do ich zniszczenia oraz uszkodzenia całej instalacji.
4. Powinno się pamiętać o prawidłowym podparciu rur, co pozwoli zniwelować nadmierne obciążenie zasuwę, chroniąc tym samym całą instalację przed uszkodzeniami.
5. Podczas instalacji zasuwę, nie należy przenosić ich trzymając za pokrętkę.
6. Zasuwę można instalować prawie w każdej pozycji, ale ich zalecany montaż, przedstawiono na poniższym rysunku.

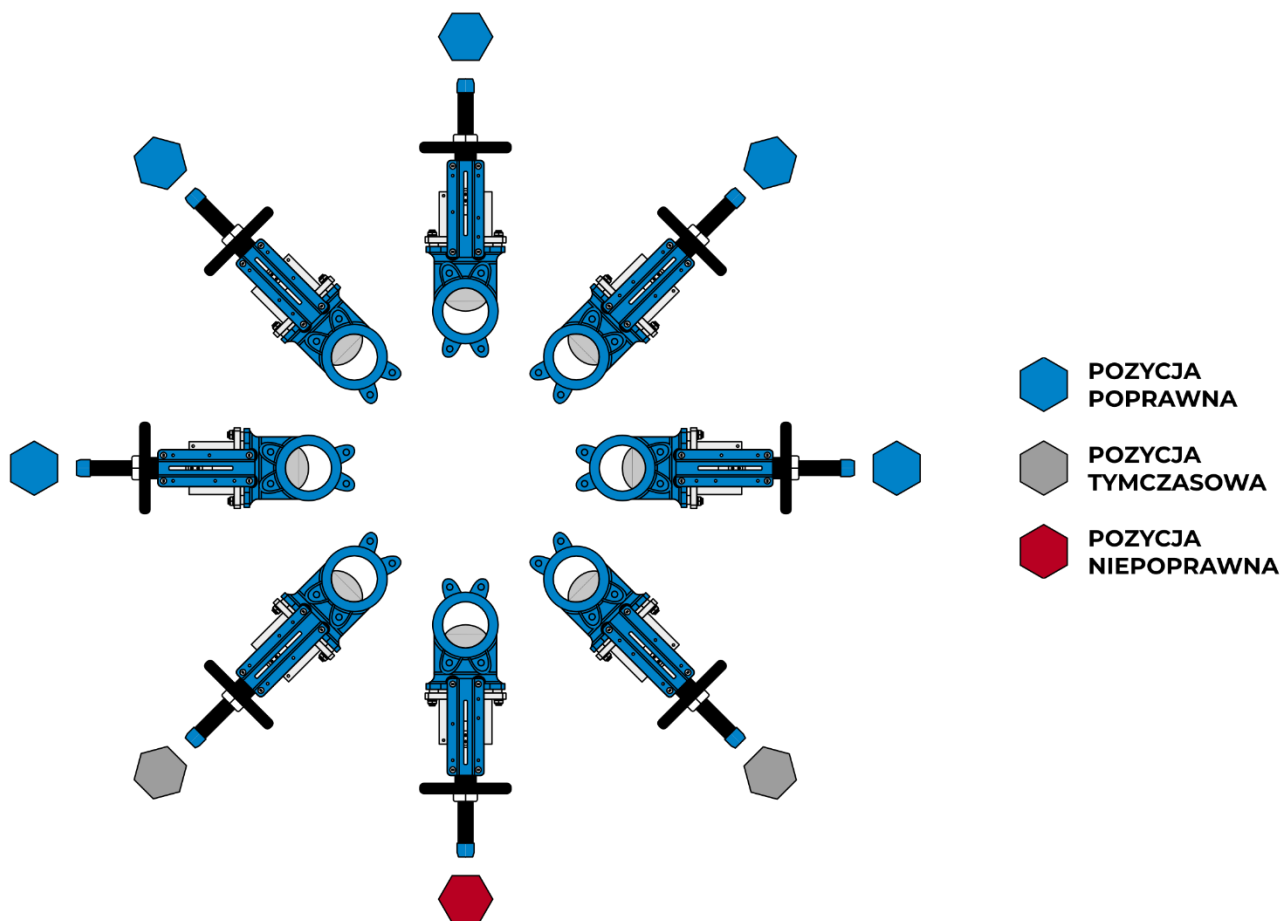

7. Jeżeli zasuwą instalowaną jest na końcu rury, musi znajdować się pomiędzy 2 kołnierzami.
8. Zasuwę nożową są zaworami o przepływie jednokierunkowym, wskazanym na korpusie zasuw przy pomocy strzałki. Przy użyciu proszków, jako czynnika roboczego, zasuwę należy zainstalować odwrotnie do kierunku przepływu wskazanego strzałką.
9. Podczas montażu zasuw, śruby mocujące, należy dokręcać po przekątnej.
10. Podczas czyszczenia instalacji zasuw muszą być otwarte.
11. Test szczelności należy wykonać na czystej instalacji i częściowo otwartych zasuwach, pamiętając o tym aby nie przekroczyć maksymalnego ciśnienia zgodnie z ISO 5208.
12. Zasuwę należy otwierać ostrożnie.
13. Należy dokręcić dławicę przy pierwszym uruchomieniu instalacji, tak aby obsługa pokrętła była łatwa i aby nie dochodziło do wycieków. Należy upewnić się, że nie dochodzi do kontaktu między zasuwą i dławicą.
14. Wrzeczono zasuwę musi być zawsze nasmarowane.
15. Zaleca się raz w miesiącu otworzyć i zamknąć zasuwę.

Wyrób użyty do instalacji należy zabezpieczyć przed uszkodzeniami, mianowicie:

- udarami i wibracjami występującymi w miejscu zamontowania,
- naprężeniami spowodowanymi przez rurociągi lub wyposażenie (najlepiej instalować na cokole lub w uchwycie, w celu zabezpieczenia instalacji przed naporem czynnika),
- zbyt wysokimi temperaturami czynnika roboczego i otaczającego powietrza,
- wywołanymi środowiskiem korozyjnym,
- spowodowanymi niekorzystnymi warunkami hydraulicznymi (np. udar, kawitacja).

Po zamontowaniu przepłukać rurociągi, celem usunięcia zanieczyszczeń.

*Zastrzega się prawo do wprowadzania ulepszeń i modyfikacji opisanych produktów, a także odnoszących się do nich danych technicznych w dowolnym czasie, bez wcześniejszego uprzedzenia. Odniesieniem są zawsze instrukcje załączone do dostarczanych produktów, niniejszy dokument jest jedynie pomocą, w razie, gdyby instrukcje te okazały się zbyt schematyczne. Ponadto producent nie ponosi odpowiedzialności za stosowanie produktów w sprzeczności z istniejącymi normami. Nasz dział techniczny pozostaje do Państwa dyspozycji w sprawie wszelkich wątpliwości, problemów, wyjaśnień.*